

Before using your air-conditioner, please read this operating instructions carefully and keep it for future reference.



# Panasonic

## Room Air Conditioner

# OPERATING INSTRUCTIONS

### *INVERTER MODEL :-*

(Refrigerant : R410A)

Indoor  
**CS-E9BKP**  
**CS-E12BKP**

Outdoor  
**CU-E9BKP5**  
**CU-E12BKP5**



ENGLISH .....	P. 1 – P. 10
PORTUGUÊS .....	P. 11 – P. 20
DEUTSCH .....	P. 21 – P. 30
FRANÇAIS .....	P. 31 – P. 40
NEDERLAND .....	P. 41 – P. 50
ITALIANO .....	P. 51 – P. 60
GREEK .....	P. 61 – P. 70
ESPAÑOL .....	P. 71 – P. 81
RUSSIAN .....	P. 82 – P. 93



MATSUSHITA INDUSTRIAL CORP.  
LOT 2, PERSIARAN TENGGU AMPUAN, SECTION 21,  
SHAH ALAM INDUSTRIAL SITE, SELANGOR, MALAYSIA

## Note

Please remember to record the following:

- Model Number \_\_\_\_\_
- Serial Number \_\_\_\_\_
- Dealer's Name \_\_\_\_\_
- Date Purchased \_\_\_\_\_

## Nota

Não esqueça registrar os dados seguintes:

- Número de modelo \_\_\_\_\_
- Número de série \_\_\_\_\_
- Número do representante \_\_\_\_\_
- Data de compra \_\_\_\_\_

## Anmerkung

Bitte notieren Sie die folgenden Daten:

- Modell-Nr \_\_\_\_\_
- Serien-Nr \_\_\_\_\_
- Händler-Nr \_\_\_\_\_
- Kaufdatum \_\_\_\_\_

## Remarque

N'oubliez pas de noter les informations suivantes :

- Numéro de modèle \_\_\_\_\_
- Numéro de série \_\_\_\_\_
- Nom du revendeur \_\_\_\_\_
- Date d'achat \_\_\_\_\_

## Opmerking

Vergeet niet volgende zaken te noteren:

- Modelnummer \_\_\_\_\_
- Serienummer \_\_\_\_\_
- Dealernummer \_\_\_\_\_
- Aankoopdatum \_\_\_\_\_

## Nota

Ricordare di trascrivere i seguenti dati:

- Codice modello \_\_\_\_\_
- Numero di serie \_\_\_\_\_
- Codice rivenditore \_\_\_\_\_
- Data di acquisto \_\_\_\_\_

## Σημείωση

Παρακαλείσθε να καταγράψετε τα εξής:

- Αριθμός Μοντέλου \_\_\_\_\_
- Αύξων Αριθμός \_\_\_\_\_
- Ονομα Αντιπροσώπου \_\_\_\_\_
- Ημερομηνία Αγοράς \_\_\_\_\_

## Nota

No se olvide de registrar los datos siguientes:

- Número de modelo \_\_\_\_\_
- De série \_\_\_\_\_
- Del representante \_\_\_\_\_
- Fecha de compra \_\_\_\_\_

## Примечание:

Не забудьте, пожалуйста, записать следующую информацию:

- Номер модели \_\_\_\_\_
- Номер серии \_\_\_\_\_
- Имя дилера \_\_\_\_\_
- Дата приобретения \_\_\_\_\_

Благодарим за покупку бытового кондиционера воздуха Panasonic.

## СОДЕРЖАНИЕ

- ▶ **Свойства** ..... 82
- ▶ **Меры предосторожности** ..... 83
  - Меры предосторожности при установке
  - Меры предосторожности при эксплуатации
- ▶ **Наименование компонентов кондиционера** ..... 84~85
  - Внутренний блок
  - Наружный блок
  - Принадлежности
  - Пульт дистанционного управления
- ▶ **Подготовительные операции перед началом эксплуатации** ..... 86
  - Внутренний блок
  - Пульт дистанционного управления
- ▶ **Как пользоваться кондиционером** .. 86~87
- ▶ **Установка таймера** ..... 88
- ▶ **Режимы, обеспечивающие повышенное удобство использования** ..... 88
  - Ночной режим работы
  - Мощный режим работы
- ▶ **Содержание и уход** ..... 89
  - Очистка внутреннего модуля и пульта дистанционного управления
  - Очистка воздушного фильтра
  - Очистка передней панели
  - Фильтры очистки воздуха
  - Проверка перед началом сезона
  - Когда кондиционеру предстоит длительный простой
  - Рекомендуемый осмотр
- ▶ **Полезная информация** ..... 90
- ▶ **Советы по эксплуатации и экономии электроэнергии** ..... 90
- ▶ **Поиск и устранение неисправностей** ..... 91
  - Ситуации, когда необходим срочный вызов специалиста фирмы

### Примечание:

Перед использованием кондиционера, пожалуйста, внимательно прочитайте эти инструкции по управлению и храните их для обращения в будущем.

## Свойства

Прохлада, тишина и комфорт, обеспечиваемые кондиционером воздуха с инвертором Panasonic

- **Кнопка с подсветкой**  
Для удобства при работе в темноте.  
(Смотри страницу 85)
- **Автоматический режим**  
Определение температуры в помещении с целью выбора оптимального режима.  
(Смотри страницу 86)
- **Режим сна**  
Не допускайте перегрева или переохлаждения комнаты во время сна.  
(Смотри страницу 87)
- **Экономичный режим**  
Для снижения потребления электроэнергии.  
(Смотри страницу 88)
- **Режим повышенной мощности**  
Быстро доводит температуру в комнате до желаемой.  
(Смотри страницу 88)
- **Съемная передняя панель**  
Для быстрой и удобной очистки (водостойка).  
(Смотри страницу 89)
- **Воздушный фильтр с катехином**  
С помощью этого фильтра можно поглощать пыль, табачный дым и мелкие частицы в помещении. Он также способен предотвращать рост и развитие попавших в него бактерий и вирусов.  
(Смотри страницу 89)
- **Освежающий дезодорирующий фильтр с питанием от солнечной батареи.**  
Используется для удаления неприятного запаха и освежения воздуха в помещении.  
(Смотри страницу 89)
- **Автозапуск**  
Автоматически включает устройство в случае обрыва электропитания.  
(Смотри страницу 90)
- **Аонденср с покрытием синего цвета в наружном**  
Это наиболее усовершенствованное антикоррозийное.
- **НЕ ЗАГРЯЗНЯЕТ ОКРУЖАЮЩУЮ СРЕДУ**  
(Для хладагента: тип R410A)  
Используемый охладитель R410A не вызывает разрушения озонового слоя и уменьшает риск создания тепличного эффекта.



## ПРЕДУПРЕЖДЕНИЕ

- 1) В случае повреждения шнура питания или возникновения необходимости его замены, эту операцию, во избежание несчастного случая, должен выполнять только изготовитель, его представитель или квалифицированный работник.
- 2) Прежде, чем проводить технический осмотр устройства, выключите напряжение или выдерните шнур из розетки.
- 3) Не производите ремонт самостоятельно.  
В случае неисправности устройства, не пытайтесь отремонтировать его самостоятельно. По всем вопросам, связанным с ремонтом, обращайтесь к продавцу или агенту по обслуживанию.
- 4) Отключите питание (Отсоедините агрегат от электросети). В аварийной ситуации выдерните вилку шнура питания из розетки, используйте прерыватель тока или с помощью выключателя разомкните электрическую цепь с тем, чтобы полностью изолировать агрегат от электросети.



## ПРЕДОСТЕРЕЖЕНИЕ

ЕСЛИ В ДАННЫЙ МОМЕНТ ВЫ НЕ ПОЛЬЗУЕТЕСЬ ЭТОМ УСТРОЙСТВОМ, ВЫДЕРНИТЕ ВИЛКУ ИЗ РОЗЕТКИ (ЕСЛИ ФИЛЬТР ПОДКЛЮЧЕН К СЕТИ С ПОМОЩЬЮ ШТЕПСЕЛЬНОГО РАЗЪЕМА).

Создаваемый шум.

По данным, полученным в результате испытания в соответствии со стандартом JIS C 9612, средневзвешенное значение звукового давления, создаваемого настоящим агрегатом, не превышает 70 дБ (А).

Максимальная способность охлаждения  
1 м от агрегата

## ВАЖНАЯ ИНФОРМАЦИЯ

Замену или установку штепсельных разъемов должен производить только уполномоченный квалифицированный персонал.

Провода в сетевом кабеле имеют различную цветовую маркировку:

Зеленый и желтый	: Земля
Синий	: Нейтраль
Коричневый	: Фаза

“Если цвет проводов в сетевом кабеле устройства не совпадает с маркировкой контактов вашего разъема, действуйте следующим образом:

Провод, окрашенный в зеленый и желтый цвета должен быть подсоединен к контакту, маркированному буквой E, либо имеющему специальный символ заземления ⊕, либо окрашенному в зеленый или желтый цвета.

Провод, окрашенный в синий цвет, должен быть подсоединен к контакту, маркированному буквой N или окрашенному в черный цвет.

Провод, окрашенный в коричневый цвет, должен быть подсоединен к контакту, маркированному буквой L или окрашенному в красный цвет.”

## МЕРЫ ПРЕДОСТОРОЖНОСТИ

Перед началом эксплуатации кондиционера тщательно изучите раздел “Меры предосторожности”.

- Во избежание получения травм пользователем и окружающими людьми неукоснительно соблюдайте приведенные ниже инструкции.
- Неправильное обращение с кондиционером вследствие игнорирования приведенных ниже инструкций может послужить причиной причинения вреда здоровью или повреждения кондиционера, степень серьезности которых условно обозначена в тексте настоящей Инструкции следующими символами:

### ПРЕДУПРЕЖДЕНИЕ

Этот знак предупреждает о возможности летального исхода или серьезной травмы.

### ПРЕДОСТЕРЕЖЕНИЕ

Этот знак предупреждает о возможности получения травмы.

- Указания, которые должны обязательно выполняться, обозначаются в тексте следующими символами:



Этот символ (с белым задним фоном) означает действие, выполнение которого ЗАПРЕЩАЕТСЯ.



Этот символы (с белым задним фоном) означают действия которые НЕОБХОДИМЫ.

## ■ Меры предосторожности при эксплуатации

### ПРЕДУПРЕЖДЕНИЕ

- **Не устанавливайте, не демонтируйте и не переносите устройство самостоятельно.** Неправильная установка может привести к утечкам воды, поражению электрическим током или возникновению пожара. Для установки обращайтесь к уполномоченному представителю или специалистам фирмы.

### ПРЕДОСТЕРЕЖЕНИЕ



- **Данный комнатный кондиционер должен быть заземлен.** Некачественное заземление грозит поражением электрическим током.
- **Правильно присоедините дренажные трубки.** Иначе вода будет вытекать наружу.



- **Не ставьте устройство в помещениях, где существует угроза взрыва.** Утечка газа вблизи кондиционера может стать причиной пожара.

## ■ Меры предосторожности при эксплуатации

### ПРЕДУПРЕЖДЕНИЕ

Этот знак предупреждает о возможности летального исхода или серьезной травмы.



- Не включайте в розетку вместе с другими приборами.
- Не включайте кондиционер, вставляя вилку в розетку. Не выключайте кондиционер, выдергивая вилку из розетки.
- Не прикасайтесь к прибору мокрыми руками.
- Не повреждайте и не меняйте сетевой шнур.
- Не просовывайте руки и посторонние предметы во внутренний и внешний модули кондиционера.
- Не подвергайте себя непосредственному воздействию холодного воздуха в течение продолжительного времени.



- Плотно вставьте вилку в розетку
- Используйте прилагаемый сетевой шнур.



- При появлении признаков неполадок (запаха гари, и т. п.), выключите кондиционер и выньте сетевой шнур из розетки.



### ПРЕДОСТЕРЕЖЕНИЕ

Этот знак предупреждает о возможности получения травмы.



- Не дергайте за шнур, чтобы вытащить вилку из розетки.
- Не мойте кондиционер водой.
- Не используйте устройство не по назначению, например для сохранения продуктов.
- Не применяйте приборы открытого горения рядом с кондиционером.
- Не садитесь и не кладите ничего на наружный блок.



- Перед чисткой устройства отключайте питание.
- Регулярно проветривайте помещение.
- Следите за тем, чтобы не повредить монтажную раму в результате длительной эксплуатации.



- В случае неиспользования кондиционера в течение длительного времени выключайте шнур питания из розетки.



# НАИМЕНОВАНИЕ КОМПОНЕНТОВ КОНДИЦИОНЕРА

## ■ Внутренний блок

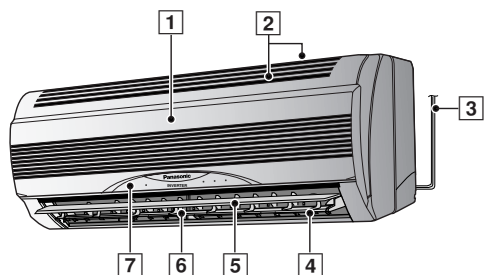

- 1 Передняя панель
- 2 Воздухозаборные отверстия
- 3 Шнур питания
- 4 Воздуховыпускное отверстие
- 5 Жалюзи вертикального направления воздушного потока
- 6 Жалюзи горизонтального направления воздушного потока ручная регулировка
- 7 Панель индикатора

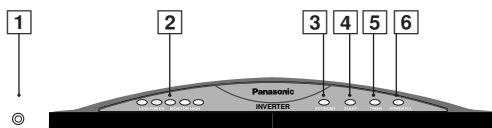

- 1 Кнопка автоматического режима (С открытой передней панелью)
- 2 Лампы индикации мощности
  - Переключается с LOW на HIGH, чтобы показать режим работы компрессора.
  - Выключаются, когда компрессор останавливается.
- 3 Индикатор питания – Зеленый
- 4 Индикатор сна – Оранжевый
- 5 Индикатор таймерного режима – Оранжевый
- 6 Индикатор мощного режима – Оранжевый

## ● Внутренний блок (С открытой передней панелью)

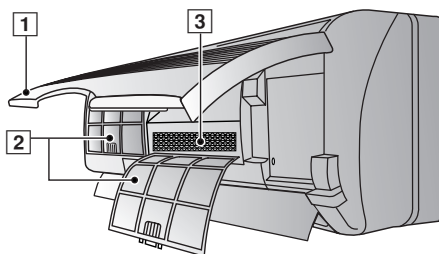

- 1 Передняя панель
- 2 Воздушный фильтр
- 3 Фильтрующие элементы воздухоочистителя

## ■ Наружный блок

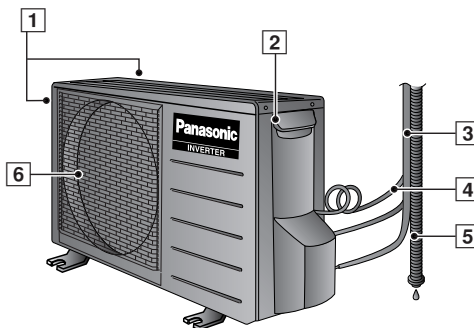

- 1 Воздухозаборные отверстия
- 2 Клемма заземления (Внутри крышки)
- 3 Соединительный кабель
- 4 Дренажный шланг
- 5 Трубопровод
- 6 Воздуховыпускное отверстие

## ■ Принадлежности

### ● Пульт дистанционного управления



### ● Защитная наклейка на индикационной панели пульта дистанционного управления

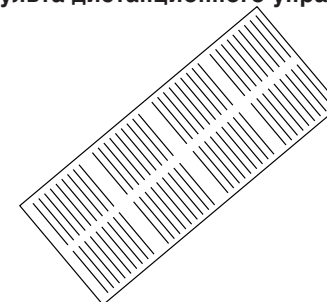

### ● дежатель пульта дистанционного управления

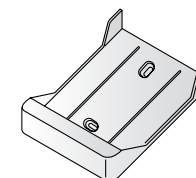

### ● Два сухих элемента питания типа RO3 или подобные

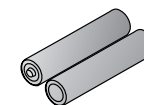

### ● Фильтры для очистки воздуха

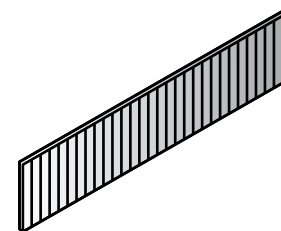

(воздухоочистительный фильтр)

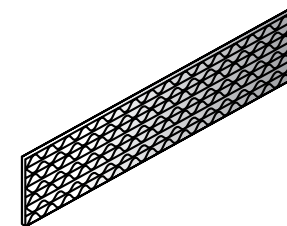

(Освежающий дезодорирующий фильтр с питанием от солнечной батареи)

# НАИМЕНОВАНИЕ КОМПОНЕНТОВ КОНДИЦИОНЕРА

## ■ Дистанционное управление

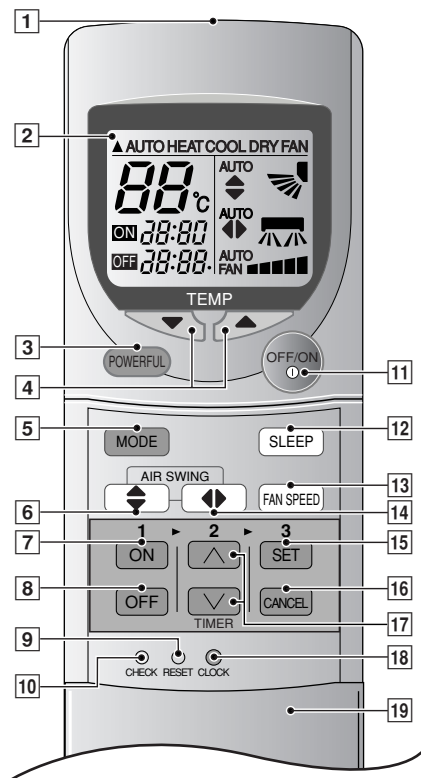

### ● Сигнал пульта дистанционного управления (ПДУ).

- Проследите, чтобы на пути не было препятствий.
- Максимальное расстояние : 10 м.
- Звук подтверждения приема сигнала.  
Один короткий или один длинный звуковой сигнал.

### ● Примечания к ПДУ

- Не кидайте и не роняйте.
- Боится сырости.
- Некоторые типы ламп дневного света могут мешать приему сигнала. Проконсультируйтесь с продавцом.

- 1 Передатчик командных дистанционных сигналов
- 2 Контрольный дисплей
- 3 Кнопка выбора режима повышенной мощности
- 4 Кнопка установки температуры помещения (Кнопка с подсветкой)
- 5 Кнопка выбора рабочего режима
- 6 Кнопка регулировки направления потока воздуха в вертикальной плоскости.
- 7 Кнопка автоматического выбора направления потока воздуха
- 8 Кнопка включения таймера
- 9 Кнопка выключения таймера
- 10 Контакты сброса (Нажмите остроконечным предметом, чтобы очистить память)
- 11 Кнопка OFF/ON (ВЫКЛЮЧЕНО/ВКЛЮЧЕНО) (Кнопка с подсветкой)
- 12 Кнопка выбора ночного автоматического режима
- 13 Кнопка выбора скорости вращения вентилятора
- 14 Кнопка регулировки направления потока воздуха в горизонтальной плоскости
- 15 Кнопка установки времени
- 16 Кнопка отключения таймера
- 17 Кнопка установки таймера
- 18 Кнопка часов
- 19 Крышка пульта дистанционного управления.

## ● Как вставить батарейки

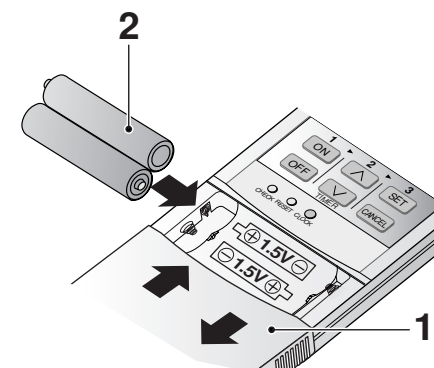

### 1 Полностью опустите вниз крышку ПДУ

### 2 Вставьте батарейки

- Соблюдайте полярность батарей
- на индикаторе мигает "12.00"
- Для предотвращения преждевременного разряда батареек немедленно установите текущее время (CLOCK).

### ● Использование батареек

- Одной пары батареек хватает приблизительно на год.

### ● При замене батареек придерживайтесь следующих правил

- Производите замену на новые батарейки того же типа.
- Не используйте аккумуляторы (Ni-Cd).
- Перед длительным простоем вытащите батарейки из пульта дистанционного управления.

## ПОДГОТОВИТЕЛЬНЫЕ ОПЕРАЦИИ ПЕРЕД НАЧАЛОМ ЭКСПЛУАТАЦИИ

### ■ Внутренний блок

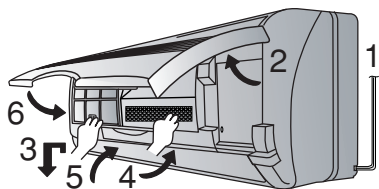

- 1 Соедините кабель тания к независимому источнику питания
- 2 Откройте переднюю панель
- 3 Уберите воздушные фильтры
- 4 Установите на место воздухоочистительные фильтры
- 5 Вставьте воздушные фильтры
- 6 Закройте переднюю панель

### ■ Пульт дистанционного управления

– Чтобы установить текущее время

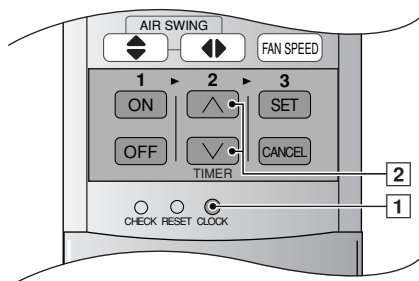

- 1 Нажмите кнопку [1].
- 2 Затем, чтобы изменить время (вперед или назад), нажмите кнопку [2].
- 3 Опять Нажмите кнопку [1].  
На индикаторе загорится установленное время.

## КАК ПОЛЬЗОВАТЬСЯ КОНДИЦИОНЕРОМ

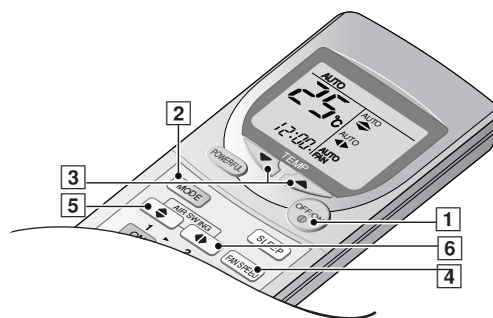

### ■ Чтобы включить устройство

- Нажмите кнопку [1].
- На внутреннем блоке загорится зеленым светом индикатор питания (POWER).  
(Светодиод мигает при низкой температуре помещения в начале обогрева или при выборе режима работы во время Автоматического режима.) Лампы индикации мощности загораются, чтобы отобразить рабочее состояние компрессора.
- Чтобы выключить, нажмите еще раз.

### ■ Режим настройки

- Нажмите кнопку [2] чтобы выбрать:-

HEAT – Режим нагревания  
 COOL – Режим охлаждения  
 DRY – Режим мягкой сушки  
 FAN – Режим циркуляции воздуха  
 AUTO – Автоматический режим

### ■ Установка температура

- Нажмите кнопку [3] чтобы увеличить или уменьшить температуру.
- Температура может быть установлена в интервале между 16°C и 30°C.
- Рекомендуемая температура:

HEAT (ОБОГРЕВ) : 20°C ~ 24°C

COOL (ОХЛАЖДЕНИЕ) : 26°C ~ 28°C

DRY (ОСУШЕНИЕ) : прилб. комнатная температура

### ■ Автоматический режим

- В начале автоматического режима происходит автоматический выбор обогрева, охлаждения или мягкого осушения в соответствии с температурой наружного воздуха, температурой помещения и заданной температурой.
- При необходимости режим работы меняется каждые полчаса.

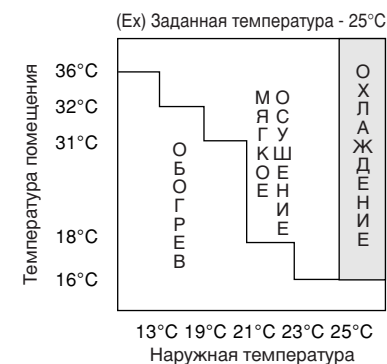

## ■ Установка скорости вращения вентилятора

- Нажмите кнопку [4] чтобы выбрать:-  
Кроме автоматического выбора скорости вентилятора, есть пять режимов скорости вентилятора.

AUTO  
FAN – **Обогрев**

Когда температура выбрасываемого воздуха повышается, скорость вентилятора также повышается.

### Охлаждение ● Осушение

Меняет скорость вентилятора для создания прохладного ветерка. Воздух начинает выходить примерно через 40 секунд после начала режимов Охлаждение или Мягкое осушение.

## ■ Установка вертикального направления потока воздуха

- Нажмите кнопку [5] чтобы выбрать:-

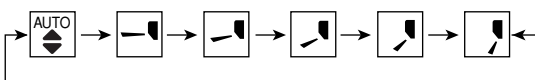

- Для работы в режиме ОХЛАЖДЕНИЯ/ОСУШЕНИЯ. Автоматическое покачивание жалюзи вверх/вниз.



- Для работы в режиме ОБОГРЕВА. Когда температура выходящего воздуха низка, например, в начале работы в режиме обогрева, поток воздуха направлен горизонтально. При повышении температуры горячий воздух направляется вниз.

## ● Диапазон регулировки жалюзи

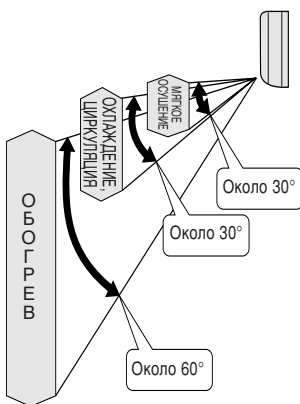

- Диапазон регулировки различен для каждого режима - Обогрева, Охлаждения и Мягкого осушения. (Рис. слева)
- Угол, указанный на пульте дистанционного управления, отличается от угла, указанного на внутреннем блоке.
- Угол наклона жалюзи автоматически меняется для предотвращения образования конденсата в режимах Охлаждение и Мягкое осушение.
- Когда работа прекращается, жалюзи автоматически закрываются.

※ В этом диапазоне можно задать пять вариантов регулировки.

## ● Примечания

- Не направляйте воздушный поток с помощью жалюзи вниз в режимах Охлаждение и Мягкое осушение. Капли конденсата могут образовываться на отверстиях для выхода воздуха и падать вниз.
- Используйте пульт дистанционного управления, чтобы изменить положение жалюзи для регулировки направления потока воздуха по вертикали. Регулировка направления воздуха вручную может вызвать неисправность жалюзи. Если это произойдет, немедленно остановите работу устройства и выполните перезапуск.

## ■ Установка горизонтального направления потока воздуха

Нажмите кнопку [6] чтобы выбрать:-

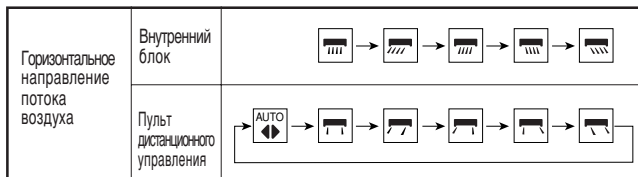

- Для работы в режиме ОХЛАЖДЕНИЯ/ОСУШЕНИЯ. Жалюзи покачиваются по горизонтали с постоянной скоростью.



- Для работы в режиме ОБОГРЕВА. Когда температура воздуха низка, воздух направляется в [fan icon]. Когда температура повышается, жалюзи покачиваются по горизонтали с постоянной скоростью.

## ● Используйте кондиционер в следующих случаях:

(Единица измерения: °C)

DBT: температура по сухому термометру WBT: температура по влажному термометру	Внутри		Снаружи	
	DBT	WBT	DBT	WBT
Максимальная температура-Охлаждение (Максимальная температура-Нагрев)	32 (30)	23 (-)	43 (24)	26 (18)
Минимальная температура-Охлаждение (Минимальная температура-Нагрев)	16 (2)	11 (-)	16 (-5)	11 (-6)

## ● Примечания

- В случаях когда кондиционеру предстоит длительный простой, выключайте сетевой выключатель. Если его оставить в положении ON (Вкл.), около 2,8 Вт электроэнергии будет потребляться даже в случае, если внутренний модуль был отключен с пульта дистанционного управления.
- В режиме готовности расходуется электрическая мощность около 35 Вт на подогрев компрессора для быстрого обогрева помещения. Этот режим можно отключить, если он вам не нужен. Пожалуйста, проконсультируйтесь с вашим дилером.
- В случае перезапуска сразу после выключения, кондиционер начнет работу только через 3 минуты после включения.

## ● Детальное описание операций

### COOL – Режим охлаждения

- Для того, чтобы установить в помещении необходимую вам температуру, обеспечивающую комфорт и прохладу.

### AUTO – Автоматический режим

- Определение температуры в помещении с целью выбора оптимального режима.
- При автоматическом режиме работы данные о температуре на пульт дистанционного управления не выводятся.

### DRY – режим мягкого осушения

- Удаляет влагу и поддерживает заданную температуру. Режим мягкого осушения рекомендуется использовать в дождливое время года.
- Если температура помещения превышает заданную, устройство переключается в режим охлаждения.
- В режиме мягкого осушения скорость вентилятора довольно мала.
- Влажность может не уменьшаться, если наружная температура ниже, чем заданная температура на пульте дистанционного управления.

### HEAT – режим обогрева

- Для повышения температуры помещения до вашей желаемой заданной температуры.
- Тепло для нагрева помещения забирается из наружного воздуха. Когда наружная температура падает, мощность обогрева может уменьшиться. Мы рекомендуем при низкой наружной температуре использовать дополнительное нагревательное устройство.

### FAN – режим циркуляции воздуха.

- Обеспечивает циркуляцию воздуха в помещении.
- Очищает и дезодорирует воздух, если используется фильтр очистки воздуха. Режим циркуляции рекомендуется использовать во время сезонов, когда не используются режимы обогрева и охлаждения.



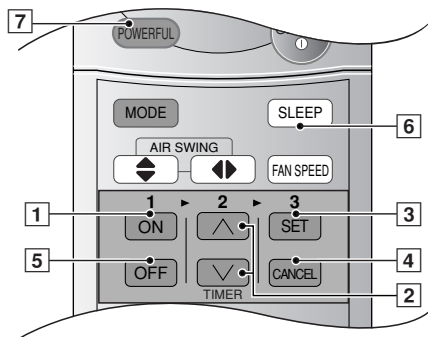

## Установка таймера

Перед включением таймера убедитесь, что установлено правильное время. При мигающем экране установка таймера невозможна.

### ■ Включение по таймеру

Для автоматического включения кондиционера воздуха.

- Нажмите кнопку [1] чтобы выбрать режим.
- Нажмите кнопку [2] чтобы увеличить или уменьшить время.
- затем нажмите кнопку [3].
- чтобы выключить этот режим, нажмите кнопку [4].

### ■ Выключение по таймеру

Для автоматического выключения кондиционера воздуха.

- Нажмите кнопку [5] чтобы выбрать режим.
- Нажмите кнопку [2] то чтобы увеличить или уменьшить время.
- затем нажмите кнопку [3].
- чтобы выключить этот режим, нажмите кнопку [4].

### ● Более подробно о режиме работы по таймеру

- Когда установлен таймер включения, устройство начинает работать раньше назначенного времени. Это необходимо для того, чтобы температура в помещении достигла назначенного значения к заранее установленному времени.
- После того, как таймер включения установлен, устройство ежедневно будет начинать свою работу в строго назначенное время.
- При установленных таймерах текущее время не отображается.
- В случае использования обоих таймеров, индикатор режима таймера (TIMER), расположенный на устройстве, находящемся внутри помещения, будет продолжать гореть даже тогда, когда таймер выключения прекратит работу кондиционера.

## режимы, обеспечивающие повышенное удобство использования

Режимы Мощный и Ночной предусмотрены для режимов Автоматический, Обогрев, Охлаждение и Мягкое осушение.

### ■ Ночной режим работы

Чтобы получить комфортную температуру в комнате на время сна

- Нажмите кнопку [6].
- Загорится индикатор режима ожидания, расположенный на устройстве, находящемся внутри помещения.
- Повторное нажатие отключит этот режим.

### ● Более подробно о Ночном режиме

- Когда температура в помещении достигнет назначенного значения, устройство автоматически ослабит струю воздуха.
- Индикатор режима Ночной на внутреннем блоке загорится.
- Чтобы отменить этот режим, нажмите еще раз.

### • Для работы в режиме ОХЛАЖДЕНИЯ/ОСУШЕНИЯ

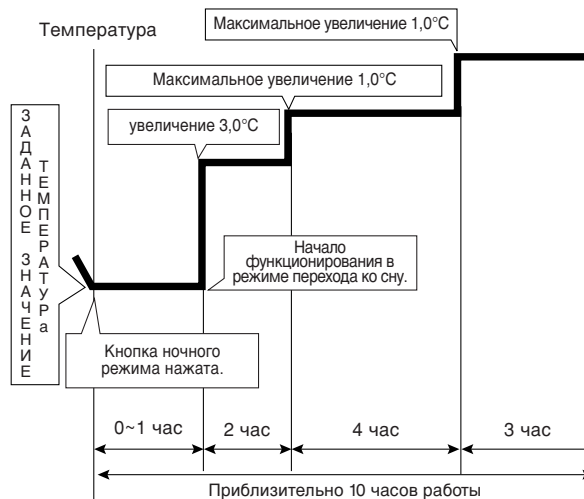

### • Для режима ОБОГРЕВ

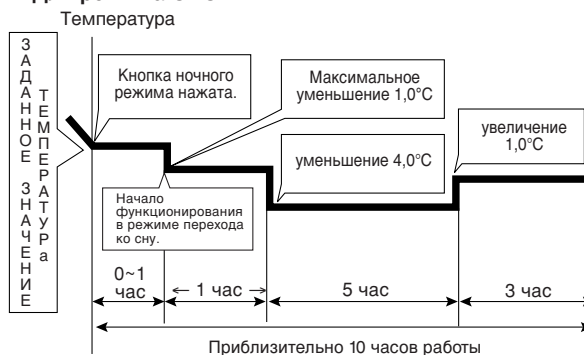

### ■ Мощный режим работы

Для быстрого достижения назначенной температуры.

- Используется зимой, чтобы быстро согреться по возвращении домой (Обогрев + Мощный).
- Используется летом, чтобы остыть после горячей ванны (Охлаждение + Мощный).
- Нажмите кнопку [7].
- ✗ Индикатор режима Мощный (оранжевый) на внутреннем блоке загорится.
- Повторное нажатие отключит этот режим.

### ● Примечание

- Заданная температура и скорость вентилятора меняются автоматически для быстрого обогрева, охлаждения или осушения помещения.
- Режимы Мощный и Ночной можно установить во время Автоматического режима.

	Режим	Температура	Скорость вентилятора
Автоматический	HEAT	3,5°C выше	немного выше
	COOL	ниже на 2°C (в течение первых 20 минут)	
	DRY	ниже на 1°C (в течение первых 20 минут)	

## Содержание и уход

### ■ Чистка внутреннего модуля и пульта дистанционного управления

- Аккуратно прогрите сухой мягкой тканью.
- Нельзя применять для чистки устройства полирующее средство и использовать воду, температура которой превышает 40°С.

### ■ Чистка воздушного фильтра

(Рекомендация: - Если кондиционер используется в запыленном помещении, чистите фильтры каждые две недели. При длительном использовании грязных фильтров уменьшается эффективность охлаждения или нагревания)

- 1 Удалите пыль с помощью пылесоса.
- 2 Вымойте заднюю сторону воздушных фильтров водой.
- 3 Для удаления сильных загрязнений используйте мыло или мягкое бытовое моющее средство.
- 4 Просушите фильтры и установите их на место.  
Убедитесь, что метка "FRONT" ("ПЕРЕД") смотрит на вас.  
• Поврежденный воздушный фильтр.  
Проконсультируйтесь с ближайшим авторизованным продавцом.  
Номер детали: SMD001047  
• Нельзя применять для чистки устройства бензин, растворитель, шлифовальный порошок и использовать для этого ткань, пропитанную едким веществом.

### ■ Чистка передней панели

- (Панель убирается перед промывкой)
- 1 Чтобы снять переднюю панель, поднимите ее выше блока и вытяните.
  - 2 Аккуратно промойте мокрой губкой.
    - Во время мытья не прикасайтесь к передней панели резиновых усилки.
    - При применении жидкости для мытья посуды (нейтрального моющего средства), тщательно промойте водой.
    - Не сушите переднюю панель на солнце.
  - 3 Чтобы установить переднюю панель, поднимите ее горизонтально, выровняйте ось навески с выступающей частью на внутреннем блоке и прижмите панель на место.

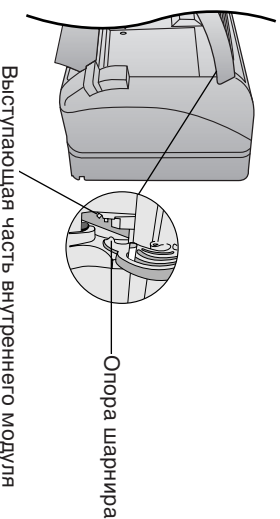

### ■ Фильтры для очистки воздуха

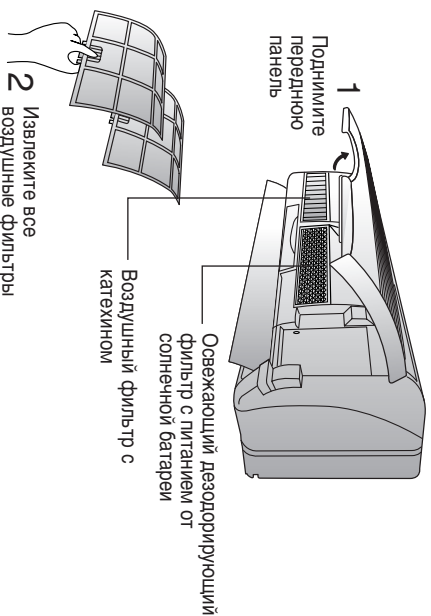

- **Освежающий дезодорирующий фильтр с питанием от солнечной батареи.**
    - Используется для удаления неприятного запаха и освежения воздуха в помещении.
    - Многократного использования.
    - Пропылесосьте, просушите на солнце в течение 6 часов и установите на место.  
(Рекомендуется выполнять каждые три месяца)
  - **Воздушный фильтр с катехином**
    - Фильтр покрыт катехином для предотвращения размножения бактерий и вирусов.
    - Многократного использования.
    - Пропылесосьте и установите на место.  
(Рекомендуется выполнять каждые три месяца)
  - Рекомендуется менять эти фильтры через каждые 3 года. Не используйте повторно поврежденные фильтры. За приобретением нового фильтра обращайтесь к ближайшему уполномоченному дилеру.  
Воздушный фильтр с катехином No. CZ - SF70P  
Освежающий дезодорирующий фильтр с питанием от солнечной батареи. No. CZ - SFD70P
- Если кондиционер работает с загрязненными фильтрами:-
- Чистки воздуха не происходит
  - Снижается охлаждающая способность
  - Исходит неприятный запах

### ■ Проверка перед началом сезона

- **Выдаваемый воздух холодный или горячий?**  
Если кондиционер нормально работает в течение 15 минут после включения, разница температур на воздухозаборнике и выходных отверстиях составляет:-

COOL - 8°С или выше  
HEAT - 14°С или выше

- **Проверьте, не загорожены ли воздухозаборные и выпускные отверстия внутреннего и внешнего модулей?**

- **Проверьте, не разрядились ли батарейки в пульте дистанционного управления?**

При слабом изображении на пульте дистанционного управления замените батарейки.

- **Не игнорируйте факт повреждения монтажной стойки.**

Поврежденная стойка может упасть и привести к травмированию. Проконсультируйтесь с официальным дилером.

### ■ Когда кондиционеру предстоит длительный простой

- 1 Чтобы высушить внутренние части внутреннего блока, включите кондиционер на 2 - 3 часа в режиме:-

Режим вентиляции (FAN)

- 2 Выключите питание и выдерните шнур из розетки.

Примечание: Если не выключить устройство при помощи пульта дистанционного управления, оно само автоматически включится, как только вы вставите штепсель в розетку (поскольку устройство оснащено блоком автоматического включения)

- 3 Достаньте батарейки из пульта дистанционного управления.

### ■ Рекомендательный осмотр

- После нескольких лет эксплуатации устройство загрязняется, что приводит к снижению его эффективности. При ненадлежащем обслуживании, загрязненное устройство способно само стать источником неприятных запахов, а скопившаяся в нем пыль может вывести из строя систему влагопоглощения. Поэтому, кроме регулярной чистки, рекомендуется периодически производить технический осмотр. (Проконсультируйтесь у уполномоченного дилера).

## Полезная информация

### ■ Кнопка Автоматический режим



### ● Автоматический режим работы

- Если пульт дистанционного управления вышел из строя или был утерян, для включения нажмите кнопку автоматического режима.
- Автоматический режим работы включается немедленно, как только нажимается кнопка Автоматический режим. Однако, температура не может регулироваться в этом режиме работы.
- Индикатор питания, расположенный на устройстве, которое находится внутри помещения, будет мигать до тех пор, пока устройство не завершит автоматическую установку режима работы.
- Для отмены этого режима следует ещё раз нажать на кнопку.

### ■ Выключатель автозапуска

- При сбое питания устройство автоматически перезапустится после восстановления питания с прежним режимом работы и направлением воздушного потока. (Когда работа не остановлена с помощью пульта дистанционного управления.)
- Если вы не хотите, чтобы устройство автоматически перезапустилось после восстановления питания, выключите источник питания.
- Если вам не требуется автоматическое управление перезапуском, проконсультруйтесь с вашим дилером.
- Автоматическое управление перезапуском не действует, если установлен режим таймера или Ночной.
- При перезапуске наружный блок начнет работать только через 3-4 минуты.

### ■ Установка таймера

- Как только пропадет электропитание, произойдет сброс установок таймера. После того, как электропитание восстановится, переустановите таймер.

### ■ Гроза

- Данный кондиционер оборудован встроенной защитой от перепадов напряжения в электросети. Тем не менее, с целью дальнейшей защиты кондиционера от повреждения во время особенно высокой грозовой активности, можно отключить основной источник питания и вытащить штатную вилку из розетки.

### ■ Колебания напряжения

- Наружное устройство часто прекращает работать из-за колебаний напряжения. Проконсультируйтесь с вашим дилером.

## Советы по эксплуатации и экономии электроэнергии

Ниже приведены полезные советы для обеспечения оптимальных характеристик и экономичной работы.

### ■ Установка температуры

- Можно сэкономить до 10% электроэнергии.
- Установите температуру выше или ниже желаемой отметки.

Режим охлаждения : 1°C выше Режим нагревания : 2°C ниже
--

### ■ Воздушный и воздухоочистительный фильтры

- Очищайте воздушный фильтр каждые 2 недели и заменяйте воздухоочистительный фильтр каждые 6 месяцев.
- Загрязненный фильтр снижает охлаждающую или нагревающую способность кондиционера.

### ■ Держите закрытыми все окна и двери

- Иначе охлаждающая и нагревающая способности снизятся, что приведет к возрастанию затрат электроэнергии.

### ■ Внешний модуль

- Не загромождайте выпускные отверстия. Иначе охлаждающая и нагревающая способности снизятся.

### ■ Режимы таймера и ночной автоматический режим

- Утобы зря не расходовать электроэнергию, в ночное время включайте режим ожидания, а уходя из дома, - таймер.

### ■ Не подвешивайте воздействию прямого солнечного света

- Закрывайте занавески или шторы, чтобы во время работы режима охлаждения в комнату не проникали прямые солнечные лучи.

### ■ Не допускайте переохлаждения!

- Идеальная разница между наружной и внутренней температурами составляет 6 или менее градусов. Более сильное охлаждение может нанести вред вашему здоровью.

# ПОИСК И УСТРАНЕНИЕ НЕИСПРАВНОСТЕЙ

## Прежде чем обращаться к вашему дилеру, выполните нижеперечисленные проверки.

### Проблема?

- Устройство не работает.
- Устройство не производит охлаждение или нагрев эффективно.

### Проверьте

- Не выключился ли автоматический выключатель и не сгорел ли предохранитель?
- Не отключена ли вилка шнура питания от розетки?
- Правильно ли используется таймер?
- Правильно ли была задана температура?
- Не затронулись ли воздушные фильтры?
- Не перекрыты ли воздухозаборное или воздуховывпускное отверстия?
- Закрыты ли все окна и двери?
  - ✗ Измерьте разницу температур. Устройство работает нормально, если через 15 минут после начала работы разница между температурами воздуха у воздухозаборного и воздуховывпускного отверстий равна 8°C или больше при режиме охлаждения или 14°C или больше при режиме обогрева.

### Проблема?

- Устройство не принимает сигналы пульта дистанционного управления, или индикация на дисплее пульта слабая или отсутствует.

### Причина

- При охлаждении • Малком осушении (автоматический выбор скорости вентилятора)  
Воздух не выбрасывается в течение приблизительно 40 секунд. Устройство предотвращает иссушение вместе с прохладным воздухом запахов табака, приготавливаемой пищи и человеческого тела.
- При обогреве (светодиод POWER мигает)  
Это происходит для предотвращения выхода холодного воздуха. Пожалуйста, подождите.

- Работа внезапно прекращается.

- При охлаждении о Малком осушении (автоматический выбор скорости вентилятора)  
Вентилятор внутреннего блока периодически останавливается на 80 секунд и работает в течение 20 секунд для проверки температуры в помещении. Когда эта температура достигает заданной температуры, работа начинается снова.

- При обогреве (светодиод POWER мигает)  
Когда наружная температура низка, а влажность высокая, на наружном блоке образуется наледь. Светодиод POWER мигает, когда устройство растапливает наледь. (Пожалуйста, подождите, размораживание может занять до 10 минут.)

- Из устройства выходит туман.
- Слышен шум.

- Это происходит, когда поток воздуха из кондиционера охлаждает помещение.
- При размораживании или остановке кондиционера воздух слышен звук <<пшш>>. Это вызвано тем, что хладагент внутри кондиционера воздуха течет в обратном направлении.
- Кондиционер воздуха может расширяться или сжиматься из-за изменения температуры, что вызывает потрескивание.
- Звук текущей воды вызван тем, что внутри устройства течет хладагент.

- Наружный блок испускает воду или пар.

- При размораживании наледь тает и превращается в воду и пар.

## ■ Ситуация, когда необходим срочный вызов специалиста фирмы

- В случае возникновения ниже перечисленных неисправностей, выключите электропитание, вытяните шнур из розетки и немедленно обратитесь к продавцу.
- Во время работы кондиционера слышен ненормальный шум.
  - Вода или какие-либо посторонние материалы по ошибке попали в пульт дистанционного управления.
  - Из внутреннего блока наблюдается утечка воды.
  - Переключатель или кнопки работают неправильно.
  - Автоматический выключатель часто выключается.
  - Часто выключается автоматический выключатель или сгорает предохранитель.
  - Повышенный нагрев шнура питания и вилки.
  - Ощущается запах гари.

## ■ Когда мигает светодиод таймера на внутреннем блоке

Светодиод таймера мигает, указывая на ненормальную работу. Нажмите кнопку проверки (CHECK) на пульте дистанционного управления и удерживайте ее нажатой в течение 5 секунд, при этом на дисплее появится код ошибки.

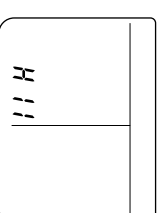

Дисплей пульта дистанционного управления.

Нажмите кнопку TIMER (таймер)  или , чтобы установить код ошибки.

При показанном правильном коде ошибки прозвучит звуковой сигнал "бип" (4 раза).

Выключите источник питания и вытащите вилку из источника питания. Сообщите код ошибки официальному дилеру.

## • В зависимости от того, какие 3 символа отображены, может допускаться временная эксплуатация.

Символы, разрешающие временную эксплуатацию	Допустимые временные режимы	Описание режима
H23	Охлаждение	Аварийный режим с ограниченными функциями (Светодиод таймера продолжает мигать.)
H27	Обогрев	
H28	Охлаждение	

## ● Временная эксплуатация

1. Нажмите кнопку **MODE** (режим) и выберите Обогрев или Охлаждение.
2. Нажмите кнопку **OFF/ON** (вкл./выкл.)  
(слышен сигнал "бип, бип, бип, бип").  
✗ Используйте такой режим временно, до возможности выполнения ремонта.

## Модель "Тепловой вентилатор"

Модель	Комнатный Наружный	CS-E9BKP CU-E9BKP5	CS-E12BKP CU-E12BKP5
Однофазное, 230 В, 50 Гц			
Источник питания			
Охлаждение	кВт	2,60 (0,60-3,00)	3,45 (0,60-4,00)
Ток	А	3,3	4,4
Потребляемая мощность	кВт	0,70 (0,115-0,88)	0,95 (0,12-1,28)
Уровень шума	Комнатный Наружный дБ (А) дБ (А)	39 46	42 48
Циркуляция воздуха	м³/час	9,9	10,9
Интенсивность охлаждения	кВт	3,60 (0,60-5,00)	4,80 (0,60-6,50)
Ток	А	4,0	5,6
Потребляемая мощность	кВт	0,90 (0,11-1,40)	1,26 (0,115-1,89)
Уровень шума	Комнатный Наружный дБ (А) дБ (А)	40 47	42 50
Циркуляция воздуха	м³/час	10,6	11,8
Охладитель	Тип Количество	Р410А 0,840	Р410А 1,020
Вес изделия	Комнатный Наружный кг кг	10 37	10 39
Габариты Ширина × Глубина × Высота	Комнатный Наружный мм мм	799 × 210 × 275 780 × 289 × 540	799 × 210 × 275 780 × 289 × 540

**Срок службы (эксплуатация в течение нескольких лет)**  
 "Установленный производитель в порядке п.2 ст.5 Федерального Закона РФ "О защите прав потребителей" срок службы для данного изделия равен 7 годам с даты производства при условии, что изделие используется в строгом соответствии с настоящей инструкцией по эксплуатации и применимыми техническими стандартами"

### Условия эксплуатации:

1. Напряжение питания 187-276 В  
 Напряжение 50 Гц  
 Частота 50 Гц  
 Не применять генераторные установки для питания.
2. Температурные условия  
 В режиме охлаждения  
 Температура внутри помещения 16 - 32°C  
 Температура вне помещения 16 - 43°C  
 В режиме обогрева  
 Температура внутри помещения 2 - 30°C  
 Температура вне помещения -5 - 24°C
3. Условия установки  
 Следуйте инструкции по установке и размещению  
 Не устанавливать в следующих местах:
  - Места с повышенным содержанием масла (Например - пресовочный цех, автомастерская)
  - Места с повышенным содержанием соли (Например - околоторского побережья)
  - Места с возможным выходом серного газа (Например - около горячих источников)
  - Места со снежным заносом внешних циркуляционных путей (необходимо защищать от попадания снега).
4. Условия эксплуатации  
 Соблюдайте Инструкцию по эксплуатации.
5. Состояние изделия  
 Условия производства исключают модификацию и повреждение при транспортировке.
6. Природные стихийные действия  
 На данное изделие не распространяется гарантия при повреждении от природных стихийных бедствий (Например - в результате наводнения).

**Мацушита Электрик Индастриал Ко., Лтд.  
Matsushita Electric Industrial Co., Ltd.**

---

Web Site : <http://www.panasonic.co.jp/global/>  
© Первод на русский язык Panasonic (CIS) Oy 1998

Сделано в Малайзии